

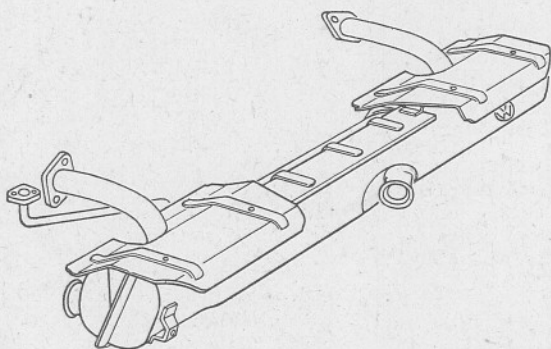

Auspufftöpfe Volkswagen 1500/1600

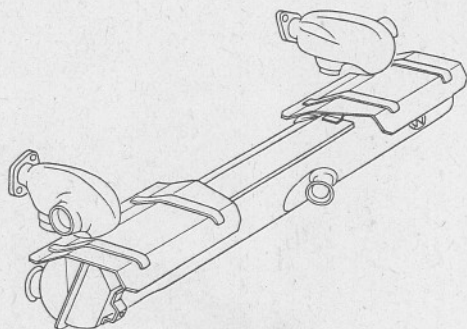

124 251 051 **Industriemotor**
ohne Wärmetauscher
mit Anschlußrohr für Vorwärmeleitung
und Auspuffleitung



341 251 051 entfallen Ersatz: 315 251 051 B
mit Wärmetauschern
ohne Anschlußrohr für Vorwärmeleitung

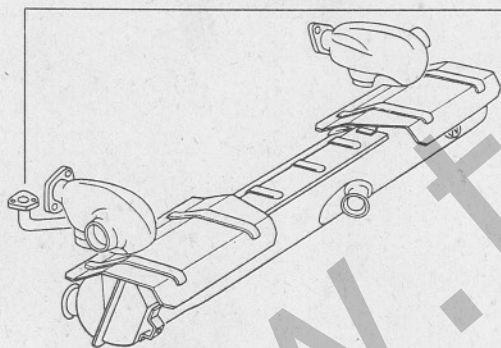

(Für Zweivergasermotor verschließen)

315 251 051 B
311 251 051 A entfallen Ersatz: 315 251 051 B
mit Wärmetauschern
mit Anschlußrohr für Vorwärmeleitung

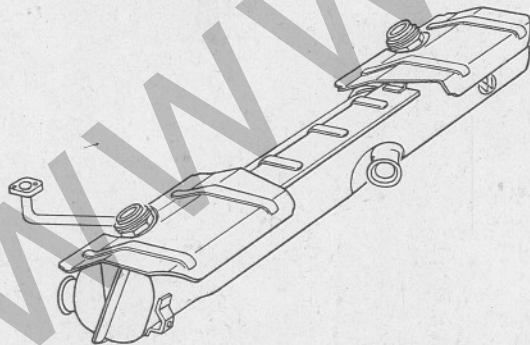

315 251 061/315 251 061 B
311 251 061 entfallen Ersatz: 315 251 061
ohne Wärmetauscher
mit Anschlußrohr für Vorwärmeleitung

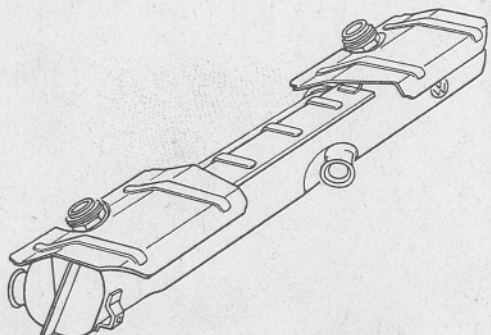

341 251 061 B/311 251 061 F
ohne Wärmetauscher
ohne Anschlußrohr für Vorwärmeleitung

**HAUPTGRUPPE 2 KRAFTSTOFFBEHÄLTER
AUSPUFF
HEIZUNG**

Bild	Ersatzteile-Nr.	Benennung	Stück	Typ und Modell
AUSPUFF				
1	315 251 051 B	Auspufftopf bis Motor-Nr. 713 138 mitverwenden: für Einvergasmotor 311 298 003/055 für Zweivergasmotor 341 298 003/311 298 055 (für Zweivergasmotor ist die Vorwärmeleitung mit 341 129 745/ 113 251 263 zu verschließen)	1	
2	311 251 061 F	Auspufftopf ab Mot.-Nr. T 0 933 001/P 0 006 901 ab Mot.-Nr. U 0 502 001/U 5 000 001 ab Mot.-Nr. X 0 000 001 mitverwenden: 341 298 003/311 298 055 A	1	311-314, 361-364
(2)	315 251 061	Auspufftopf ab Mot.-Nr. 713 139 bis K 0 198 000/M 0 004 266 mitverwenden: 311 298 003/055	1	315-318, 365-368
(2)	315 251 061 B	Auspufftopf ab Mot.-Nr. K 0 198 001/M 004 267 mitverwenden: 311 298 003/311 298 055 A	1	315-318, 365-368
(2)	341 251 061 B	Auspufftopf ab Mot.-Nr. 713 139 bis T 0 933 000 ab Mot.-Nr. 713 139 bis P 0 006 900 bis Mot.-Nr. U 0 502 000 mitverwenden: 341 298 003/311 298 055	1	311-314, 343-346, 361-364
3	311 251 153 C	Dämpferrohr für Auspuffleitung ab Mot.-Nr. K 0 198 001/M 0 004 267 ab Mot.-Nr. T 0 933 001/P 0 006 901 ab Mot.-Nr. U 0 502 001/U 5 000 001 ab Mot.-Nr. X 0 000 001	1	
(3)	361 251 153	Dämpferrohr für Auspuffleitung ab Mot.-Nr. K 0 198 001/M 0 004 267 ab Mot.-Nr. T 0 933 001/P 0 006 901	1	M 62
4	311 251 157	Dämpferrohr für Auspuffleitung bis Mot.-Nr. K 0 198 000/M 0 004 266 bis Mot.-Nr. T 0 933 000/P 0 006 900 bis Mot.-Nr. U 0 502 000	1	
5	311 251 185	Endrohr für Auspuffleitung bis Mot.-Nr. K 0 198 000/M 0 004 266 bis Mot.-Nr. T 0 933 000/P 0 006 900 bis Mot.-Nr. U 0 502 000	1	

(5)	311 251 185 B	Endrohr für Auspuffleitung bis Mot.-Nr. K 0 198 000/M 0 004 266 bis Mot.-Nr. T 0 933 000/P 0 006 900	1	M 62
6	N 10 240 4	Sechskantschraube M 8 x 20	1	
7	N 12 008 2	Federring B 8	1	
8	N 11 526 2	Scheibe B 8,4	1	
9	*311 251 225	Schelle für Endrohr bis Mot.-Nr. K 0 198 000/M 0 004 266 bis Mot.-Nr. T 0 933 000/P 0 006 900 bis Mot.-Nr. U 0 502 000	1	
10	N 10 240 4	Sechskantschraube M 8 x 20	1	
11	N 11 525 2	Scheibe A 8,4 ab Mot.-Nr. K 0 198 001/M 0 004 267 ab Mot.-Nr. T 0 933 001/P 0 006 901 ab Mot.-Nr. U 0 502 001/U 5 000 001 ab Mot.-Nr. X 0 000 001	1	
12	N 12 008 2	Federring B 8 ab Mot.-Nr. K 0 198 001/M 0 004 267 ab Mot.-Nr. T 0 933 001/P 0 006 901 ab Mot.-Nr. U 0 502 001/U 5 000 001 ab Mot.-Nr. X 0 000 001	1	
13	N 11 008 8	Sechskantmutter M 8 bis Mot.-Nr. K 0 198 000/M 0 004 266 bis Mot.-Nr. T 0 933 000/P 0 006 900 bis Mot.-Nr. U 0 502 000	1	
14	*311 251 231	Dichtring 43,5 mm Ø für Auspuffleitung ab Mot.-Nr. K 0 198 001/M 0 004 267 ab Mot.-Nr. T 0 933 001/P 0 006 901 ab Mot.-Nr. U 0 502 001/U 5 000 001 ab Mot.-Nr. X 0 000 001	1	
15	*111 251 241	Dichtring 35 mm Ø bis Mot.-Nr. K 0 198 000/M 0 004 266 bis Mot.-Nr. T 0 933 000/P 0 006 900 bis Mot.-Nr. U 0 502 000 ab Mot.-Nr. K 0 198 001/M 0 004 267 ab Mot.-Nr. T 0 933 001/P 0 006 901 ab Mot.-Nr. U 0 502 001/U 5 000 001 ab Mot.-Nr. X 0 000 001	3 3 3 2 2 2 2	
16	111 251 233 B	Dichtkegel 35 mm Ø für Auspuffleitung bis Mot.-Nr. K 0 198 000/M 0 004 266 bis Mot.-Nr. T 0 933 000/P 0 006 900 bis Mot.-Nr. U 0 502 000 ab Mot.-Nr. K 0 198 001/M 0 004 267 ab Mot.-Nr. T 0 933 001/P 0 006 901 ab Mot.-Nr. U 0 502 001/U 5 000 001 ab Mot.-Nr. X 0 000 001	3 3 3 2 2 2 2	

17	111 251 261 B	Dichtung für Auspuffflansch	4	
18	* 111 251 263 A	Dichtung links für Vorwärmeleitung bis Motor-Nr. 255 339 ab Motor-Nr. 255 340	1 1	311-314,343,345,361-364 315-318,365-368
19	* 111 251 269 A	Klemmstück bis Mot.-Nr. K 0 198 000/M 0 004 266 bis Mot.-Nr. T 0 933 000/P 0 006 900 bis Mot.-Nr. U 0 502 000 ab Mot.-Nr. K 0 198 001/M 0 004 267 ab Mot.-Nr. T 0 933 001/P 0 006 901 ab Mot.-Nr. U 0 502 001/U 5 000 001 ab Mot.-Nr. X 0 000 001	6 6 6 4 4 4 4	
20	* 311 251 269	Klemmstück für Dämpferrohrbefestigung ab Mot.-Nr. K 0 198 001/M 0 004 267 ab Mot.-Nr. T 0 933 001/P 0 006 901 ab Mot.-Nr. U 0 502 001/U 5 000 001 ab Mot.-Nr. X 0 000 001	2	
21	N 10 348 3	Sechskantschraube BM 6 x 43	6	
22	* 113 251 273	Sechskantmutter M 6 selbstsichernd	6	
23	343 251 285	Zierendstück für Auspuffrohr	1	