

HAUPTGRUPPE 3

GETRIEBE

Bildtafel

00	Getriebe	-
01	Getriebegehäuse	20
11	Räder, Wellen	21
21	Getriebegehäuse (Automatic)	22
23	Vorwärts-, Direkt-, Rückwärtsgangkupplung Wandler (Automatic)	A 22
25	Schieberkasten, Ölsieb (Automatic)	B 22
98	Reparatursätze	-

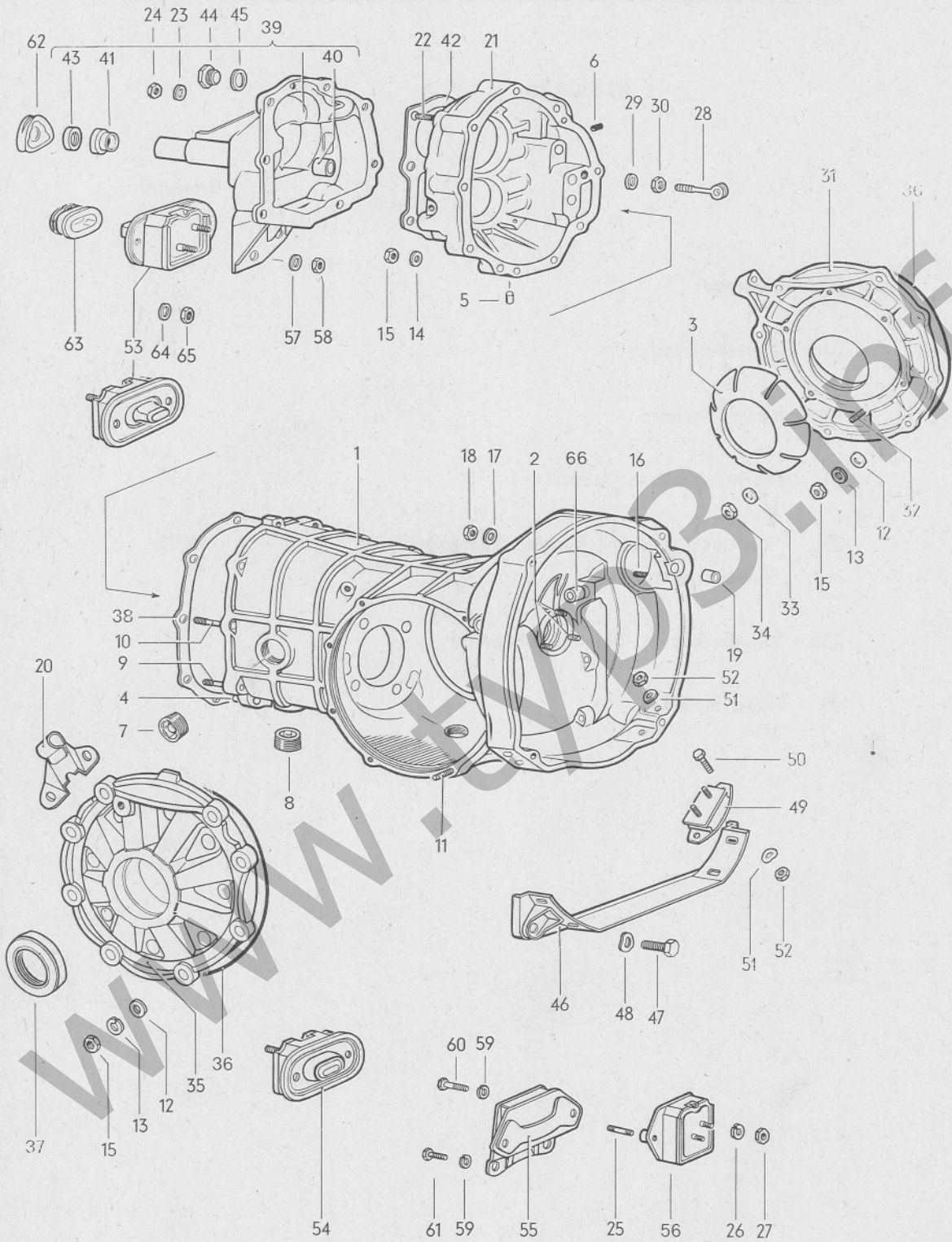

HAUPTGRUPPE 3 GETRIEBE

Bild	Ersatzteile-Nr.	Benennung	Stück	Typ und Modell
GETRIEBE				
-	003 300 035 H	Getriebe vollständig – Automatic auszutauschen: bis Fg.-Nr. 311 2500 000 003 325 029 gegen 003 325 029 A 003 325 391 C gegen 003 325 391 A mitverwenden: bis Fg.-Nr. 312 2006 452 003 325 391	1	M 249 M 236
-	133 300 043 A	Getriebe vollständig ab Fg.-Nr. 312 2078 249	1	
-	361 300 043	Getriebe vollständig ab Fg.-Nr. 317 000 001 bis 318 500 000 ab Fg.-Nr. 319 000 001 bis 312 2078 248 mitverwenden: ab Fg.-Nr. 317 000 001 bis 310 2500 000 311 141 025 D ab Fg.-Nr. 319 000 001 bis 312 2078 248	1 1 1	M 263
-	361 300 043 A	Getriebe vollständig ab Fg.-Nr. 312 2078 249	1	M 263
-	113 300 044 B	Getriebe vollständig ab Fg.-Nr. 319 000 001 bis 312 2078 248 auszutauschen: 111 311 541 A gegen 311 311 541 B bis Fg.-Nr. 312 2006 453 111 141 719 C gegen 361 141 719	1	
GETRIEBEGEHÄUSE				
1	111 301 051 D	Getriebegehäuse ab Fg.-Nr. 317 000 001 bis 312 2066 941	1	
(1)	111 301 051 E	Getriebegehäuse ab Fg.-Nr. 312 2066 942 (beachte Ersatzteile – Merkblatt 3 8)	1	
2	N 14 448 1	Stiftschraube AM 7 x 22 ab Fg.-Nr. 311 2000 001	3	
(1)	113 301 051 M	Getriebegehäuse für Schwungrad mit 109 Zähne bis Fg.-Nr. 316 500 000 mitverwenden: bis Fg.-Nr. 316 500 000 002 311 219 A/223/001 311 125/127 A/391 392/393/394/395/396/397/398 zusätzlich bis Fg.-Nr. 315 158 979 113 301 179 C/180 C/185 A	1	

3	113 301 111	Beilage zwischen Deckel für Achsantrieb und Hinterachsrohr bis Fg.-Nr. 318 500 000 ab Fg.-Nr. 369 000 001	2 2	M 263
4	113 301 113	Paßstift für Lagerschild	2	
5	111 301 115	Verschlußstopfen für Gangsperre	1	
6	113 311 599	Verschlußstopfen für Schaltsicherung	3	
(7)	113 301 123	Verschlußschraube M 24 x 1,5 für Öleinfüllung	1	M 220
7	111 301 127 B	Verschlußschraube M 24 x 1,5 für Öleinfüllung	1	
(7)	111 301 129 B	Verschlußschraube M 24,5 x 1,5 für Öleinfüllung (Übergroße)	X	
8	113 301 141	Ölablaßschraube M 24 x 1,5 magnetisch	1	
(8)	113 301 143	Ölablaßschraube M 24,5 x 1,5 magnetisch (Übergroße)	X	
9	N 14.428 3	Stiftschraube AM 8 A x 48 für Lagerschild	4	
(9)	N 14 484 3	Stiftschraube CM 10 A/M 8 x 48 für Lagerschild	X	
10	N 14 407 1	Stiftschraube AM 8 A x 62 für Lagerschild	5	
(10)	N 14 408 2	Stiftschraube CM 10 A/M 8 x 62 für Lagerschild	X	
11	N 14 395 9	Stiftschraube AM 8 A x 42 für Deckel für Achsantrieb	16	
(11)	N 14 560 1	Stiftschraube CM 10 A/M 8 x 42 für Deckel für Achsantrieb	X	
12	113 301 193	Scheibe 8,2 x 18	16	
13	N 12 038 1	Federring 8	16	
14	N 12 241 2	Federscheibe B 8 x 15	9	
15	N 11 008 8	Sechskantmutter M 8	25	
16	N 14 459 1	Stiftschraube BM 10 A x 45 für Anlasser	1	
(16)	N 14 480 1	Stiftschraube CM 12 x 1,5 A/M 10 x 42 für Anlasser	X	
17	N 12 230 2	Federscheibe B 10	1	
18	N 11 010 4	Sechskantmutter M 10	1	
(19)	111 301 155	Buchse für Anlasserwelle bis Fg.-Nr. 316 500 000	1	
19	113 301 155	Buchse für Anlasserwelle ab Fg.-Nr. 317 000 001	1	
(20)	113 301 165	Führungsblech für Kupplungsseil bis Fg.-Nr. 312 2006 452	1	
20	113 301 165 A	Führungsblech für Kupplungsseil ab Fg.-Nr. 312 2006 453	1	
21	113 301 169	Lagerschild	1	
22	N 14 449 1	Stiftschraube AM 7 A x 32 für Schaltgehäuse	7	

(22)	N 14 492 1	Stiftschraube CM 10 A/M 7 x 32 für Schaltgehäuse	X	
23	N 12 234 1	Federscheibe B 7	7	
24	N 11 007 1	Sechskantmutter M 7	7	
25	311 301 175	Stiftschraube für Gummimetall-Lager vorn ab Fg.-Nr. 318 000 001	2	
26	N 12 011 2	Federring A 10	2	
27	N 11 010 4	Sechskantmutter M 10	2	
28	113 301 177	Stütze für Umkehrhebel	1	
29	N 12 242 1	Federscheibe B 10 x 18	1	
30	N 11 134 2	Sechskantmutter M 10	1	
(31)	113 301 179 D	Deckel links für Achsantrieb bis Fg.-Nr. 315 158 979	1	
31	113 301 180 C	Deckel für Achsantrieb ab Fg.-Nr. 315 158 980 bis 318 500 000 ab Fg.-Nr. 369 000 001 mitverwenden: 113 301 165	2 2	M 263; M 220/M 263
(31)	113 301 180 D	Deckel rechts für Achsantrieb bis Fg.-Nr. 315 158 979	1	
32	N 14 398 3	Stiftschraube AM 8 A x 27 für Lagerdeckel bis Fg.-Nr. 318 500 000 ab Fg.-Nr. 369 000 001	12 12	M 263
(22)	N 14 482 1	Stiftschraube CM 10 A/M 8 x 27 für Lagerdeckel bis Fg.-Nr. 318 500 000 ab Fg.-Nr. 369 000 001	X X	M 263
33	N 12 241 2	Federscheibe B 8 x 15 bis Fg.-Nr. 318 500 000 ab Fg.-Nr. 369 000 001	12 12	M 263
34	N 11 008 8	Sechskantmutter M 8 bis Fg.-Nr. 318 500 000 ab Fg.-Nr. 369 000 001	12 12	M 263
35	113 301 183 F	Deckel für Achsantrieb ab Fg.-Nr. 319 000 001	2	
(36)	113 301 185	Dichtung für Deckel für Achsantrieb bis Fg.-Nr. 315 158 979	2	
36	113 301 185 A	Dichtung für Deckel für Achsantrieb ab Fg.-Nr. 315 158 980	2	
37	113 301 189 A	Dichtring für Gelenkflansch ab Fg.-Nr. 319 000 001	2	
38	113 301 191	Dichtung für Lagerschild	1	
(39)	113 301 205 G	Schaltgehäuse bis Fg.-Nr. 312 2006 452 mitverwenden: bis Fg.-Nr. 319 072 008 001 301 207/209/227	1	

39	311 301 205 A	Schaltgehäuse ab Fg.-Nr. 312 2006 453 bis 312 2078 248	1	
(39)	311 301 205 B	Schaltgehäuse ab Fg.-Nr. 312 2078 249 mitverwenden für Modelle 311-368: 113 301 229 A/N 13 816 1/113 115 193/N 13 815 2	1	311-368, M 185, M 185/M 27
(40/ 41)	111 301 207	Buchse für Schaltgehäuse bis Fg.-Nr. 319 072 008	2	
40	001 301 207	Buchse hinten für Schaltgehäuse ab Fg.-Nr. 319 072 009	1	
41	001 301 209	Buchse vorn für Schaltgehäuse ab Fg.-Nr. 319 072 009	1	
42	211 301 215	Dichtung für Schaltgehäuse	1	
(43)	131 301 225 A	Dichtung für Schalthebel bis Fg.-Nr. 319 072 008	1	
43	001 301 227	Dichtring für Schalthebel ab Fg.-Nr. 319 072 009	1	
44	113 301 229 A	Verschlußschraube M 18 x 1,5 für Schaltgehäuse	1	
45	N 13 816 1	Dichtring C 18 x 24	1	
46	111 301 255 A	Getriebeträger bis Fg.-Nr. 318 500 000 ab Fg.-Nr. 369 000 001	1 1	M 263
47	111 301 257	Befestigungsschraube für Getriebeträger bis Fg.-Nr. 318 500 000 ab Fg.-Nr. 369 000 001	2 2	M 263
48	N 12 240 1	Federscheibe B 20	2	
(49)	111 301 263 B	Gummimetall-Lager hinten bis Fg.-Nr. 315 021 109 ab Fg.-Nr. 315 021 110 bis 318 500 000 ab Fg.-Nr. 369 000 001	2 2 2	M 105 M 105/M 263
49	113 301 263	Gummimetall-Lager hinten ab Fg.-Nr. 315 021 110 bis 318 500 000 ab Fg.-Nr. 369 000 001	2 2	M 263
50	N 10 238 7	Sechskantschraube M 8 x 15	4	
51	N 12 241 2	Federscheibe B 8 x 15	8	
52	N 11 008 8	Sechskantmutter M 8	8	
(53)	311 301 265	Gummimetall-Lager vorn bis Fg.-Nr. 315 021 109 ab Fg.-Nr. 315 021 110 bis 315 220 883	1 1	M 105
53	311 301 265 A	Gummimetall-Lager vorn ab Fg.-Nr. 315 021 110 bis 315 220 883	1	
54	311 301 265 B	Gummimetall-Lager vorn ab Fg.-Nr. 316 000 001 bis 317 500 000	1	
(54)	311 301 265 C	Gummimetall-Lager vorn ab Fg.-Nr. 316 000 001 bis 317 500 000	1	M 105
55	311 301 265 D	Gummimetall-Lager vorn ab Fg.-Nr. 318 015 226	1	M 249

56	311 301 265 E	Gummimetall-Lager vorn ab Fg.-Nr. 318 000 001	1	
(56)	311 301 265 G	Gummimetall-Lager vorn ab Fg.-Nr. 318 000 001	1	M 105
57	N 12 242 1	Federscheibe B 10 x 18	2	
58	N 11 134 2	Sechskantmutter M 10	2	
59	N 12 011 2	Federring A 10	4	M 249
60	N 10 460 1	Sechskantschraube M 10 x 60	2	M 249
61	N 10 440 1	Sechskantschraube M 10 x 40	2	M 249
62	111 301 289 B	Dichtung zwischen Schaltgehäuse und Rahmen	1	
63	311 301 343	Gummibuchse für Gummimetall-Lager vorn bis Fg.-Nr. 315 220 883	1	
64	N 12 230 2	Federscheibe B 10	2	
65	N 11 010 4	Sechskantmutter M 10	2	
66	113 141 711	Lagerbuchse rechts für Ausrückwelle	1	

www.typ3.info

HAUPTGRUPPE 3 GETRIEBE

Räder, Wellen

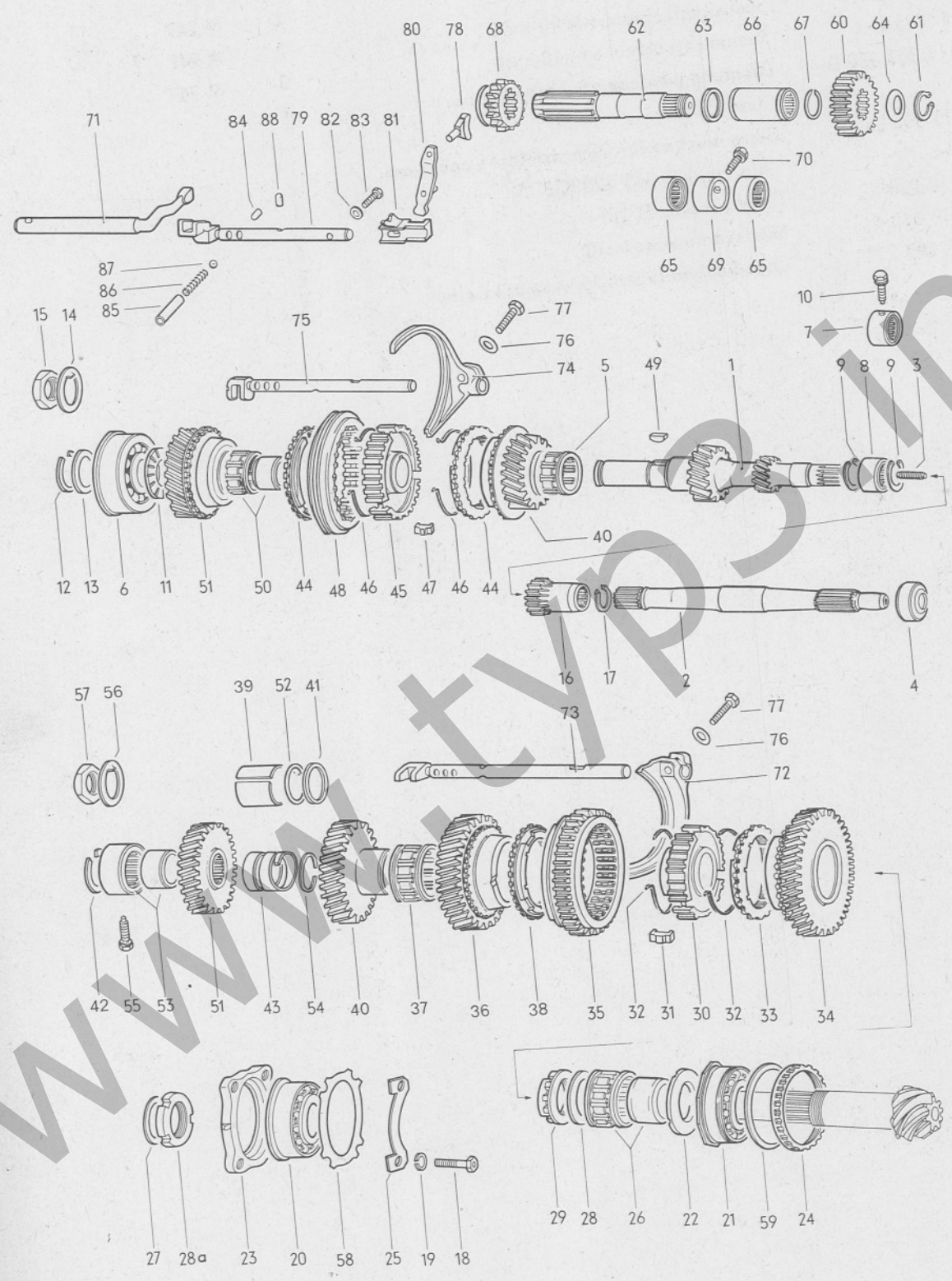

Bildtafel 21
Nachtrag 11

Typ 3

3 8

HAUPTGRUPPE 3 GETRIEBE

Bild	Ersatzteile-Nr.	Benennung	Stück	Typ und Modell
RÄDER . WELLEN				
1	113 311 101 C	Antriebswelle vorn mitverwenden: bis Fg.-Nr. 317 244 940 113 311 123 A/187/191 bis Fg.-Nr. 311 2146 906 113 311 161 A	1	
2	113 311 105 A	Antriebswelle hinten	1	
3	113 311 109	Gewindestift für Antriebswellenverbindung	1	
(4)	111 307 113 C	Dichtring für Antriebswelle bis Fg.-Nr. 310 2500 000	1	
4	113 311 113 A	Dichtring für Antriebswelle ab Fg.-Nr. 311 2000 001	1	
5	113 311 115 B	Nadellager für 3. Gang auf Antriebswelle	1	
6	113 311 123 A	Rillenkugellager für Antriebswelle 19 mm breit	1	
7	113 311 125	Nadellager für Antriebswelle bis Fg.-Nr. 319 500 000	1	
(8)	001 311 125	Nadellager für Antriebswelle ab Fg.-Nr. 310 2000 001 bis 312 2078 248	1	
8	002 311 125 A	Nadellager für Antriebswelle ab Fg.-Nr. 312 2078 249	1	
(9)	001 311 127 A	Sicherungsring für Nadellager ab Fg.-Nr. 310 2000 001 bis 312 2078 248	2	
9	002 311 127 A	Sicherungsring für Nadellager auf Antriebswelle ab Fg.-Nr. 312 2078 249	1	
10	113 311 141	Sicherungsschraube für Nadellager auf Antriebswelle bis Fg.-Nr. 319 500 000	1	
11	113 311 151 C	Anlaufscheibe für 4. Gang auf Antriebswelle	1	
12	113 311 187	Sicherungsring für Antriebswelle vorn ab Fg.-Nr. 317 244 941	1	
-	113 311 189	Abstandsscheibe für Rillenkugellager (nur wenn 113 311 101 B mit Rillenkugellager für Antriebswelle 17 mm breit verwendet wird)	1	
13	113 311 191	Tellerfeder für Antriebswelle vorn ab Fg.-Nr. 317 244 941	1	
14	113 309 381 A	Sicherungsblech für Antriebswelle bis Fg.-Nr. 317 244 940	1	
15	113 309 385	Sechskantmutter M 22 x 1,5 für Antriebswelle bis Fg.-Nr. 317 244 940	1	

(16)	002 311 161	Rücklaufrad bis Fg.-Nr. 311 2146 905 mitverwenden; bis Fg.-Nr. 318 057 487 002 311 507	1
16	113 311 161 A	Rücklaufrad ab Fg.-Nr. 311 2146 906	1
17	N 12 417 1	Sicherungsring 17 x 1 für Rücklaufrad	1
18	113 311 215	Sechskantschraube M 10 x 35 für Spannring bis Fg.-Nr. 319 500 000	4
19	N 12 242 1	Federscheibe B 10 x 18 ab Fg.-Nr. 318 064 185 bis 319 500 000	4
20	113 311 219 A	Doppelkegelrollenlager für Triebbling bis Fg.-Nr. 319 500 000	1
(21)	002 311 219 A	Doppelkegelrollenlager für Triebbling ab Fg.-Nr. 310 2000 001 bis 312 2006 452	1
(21)	113 311 219 B	Doppelkegelrollenlager für Triebbling ab Fg.-Nr. 312 2006 453 bis 312 2078 248	1
21	002 311 219 B	Doppelkegelrollenlager für Triebbling ab Fg.-Nr. 312 2078 249	1
(22)	113 311 221 A	Anlaufscheibe zwischen 1. Gangrad und Doppelkegelrollenlager bis Fg.-Nr. 312 2078 248	1
22	002 311 221	Scheibe für Lager ab Fg.-Nr. 312 2078 249	1
23	113 311 223 B	Spannring für Doppelkegelrollenlager bis Fg.-Nr. 319 500 000	1
(24)	002 311 223	Spannmutter für Lager ab Fg.-Nr. 310 2000 001 bis 312 2006 452	1
24	002 311 223 A	Spannmutter für Lager ab Fg.-Nr. 312 2006 453	1
25	113 311 225	Sicherungsblech für Spannring bis Fg.-Nr. 318 064 184	2
26	113 311 227 B	Nadellager für 1. Gang auf Triebbling	1
27	113 311 229	Anlaufscheibe zwischen Nadellager und Rundmutter bis Fg.-Nr. 317 500 000	1
(28)	113 311 230	Ausgleichscheibe 0,45 mm für Synchronkörper 1. Gang ab Fg.-Nr. 316 035 546	X

(28)	113 311 231	Ausgleichscheibe 0,10 mm für Synchronkörper 1. Gang bis Fg.-Nr. 316 035 545	X
(28)	113 311 231 A	Ausgleichscheibe 0,50 mm für Synchronkörper 1. Gang ab Fg.-Nr. 316 035 546	X
(28)	113 311 232	Ausgleichscheibe 0,15 mm für Synchronkörper 1. Gang bis Fg.-Nr. 316 035 545	X
(28)	113 311 232 A	Ausgleichscheibe 0,55 mm für Synchronkörper 1. Gang ab Fg.-Nr. 316 035 546 bis 317 500 000	X
28	113 311 232 B	Ausgleichscheibe 0,55 mm für Synchronkörper 1. Gang ab Fg.-Nr. 318 000 001	X
(28)	113 311 233	Ausgleichscheibe 0,20 mm für Synchronkörper 1. Gang bis Fg.-Nr. 316 035 545	X
(28)	113 311 233 A	Ausgleichscheibe 0,60 mm für Synchronkörper 1. Gang ab Fg.-Nr. 316 035 546 bis 317 500 000	X
(28)	113 311 233 B	Ausgleichscheibe 0,60 mm für Synchronkörper 1. Gang ab Fg.-Nr. 318 000 001	X
(28)	113 311 234	Ausgleichscheibe 0,25 mm für Synchronkörper 1. Gang bis Fg.-Nr. 316 035 545	X
(28)	113 311 234 A	Ausgleichscheibe 0,65 mm für Synchronkörper 1. Gang ab Fg.-Nr. 316 035 546 bis 317 500 000	X
(28)	113 311 234 B	Ausgleichscheibe 0,65 mm für Synchronkörper 1. Gang ab Fg.-Nr. 318 000 001	X
(28)	113 311 235	Ausgleichscheibe 0,30 mm für Synchronkörper 1. Gang bis Fg.-Nr. 316 035 545	X
(28)	113 311 235 A	Ausgleichscheibe 0,70 mm für Synchronkörper 1. Gang ab Fg.-Nr. 316 035 546 bis 317 500 000	X
(28)	113 311 235 B	Ausgleichscheibe 0,70 mm für Synchronkörper 1. Gang ab Fg.-Nr. 318 000 001	X
(28)	113 311 236	Ausgleichscheibe 0,40 mm für Synchronkörper 1. Gang bis Fg.-Nr. 316 035 545	X
(28)	113 311 236 A	Ausgleichscheibe 0,80 mm für Synchronkörper 1. Gang ab Fg.-Nr. 316 035 546 bis 317 500 000	X

(28)	113 311 236 B	Ausgleichscheibe 0,80 mm für Synchronkörper 1. Gang ab Fg.-Nr. 318 000 001	X
(28)	113 311 238	Ausgleichscheibe 0,75 mm für Synchronkörper 1. Gang ab Fg.-Nr. 316 035 546 bis 317 500 000	X
(28)	113 311 238 A	Ausgleichscheibe 0,75 mm für Synchronkörper 1. Gang ab Fg.-Nr. 318 000 001	X
(28)	113 311 239	Ausgleichscheibe 0,85 mm für Synchronkörper 1. Gang ab Fg.-Nr. 316 035 546 bis 317 500 000	X
(28)	113 311 239 A	Ausgleichscheibe 0,85 mm für Synchronkörper 1. Gang ab Fg.-Nr. 318 000 001	X
28a	113 311 237	Rundmutter auf Triebbling bis Fg.-Nr. 317 500 000	1
29	113 311 237 A	Rundmutter auf Triebbling ab Fg.-Nr. 318 000 001	1
(30)	113 311 243	Synchronkörper für 1. und 2. Gang bis Fg.-Nr. 316 035 545	1
30	113 311 243 B	Synchronkörper für 1. und 2. Gang ab Fg.-Nr. 316 035 546 mitverwenden: bis Fg. -Nr. 317 500 000 113 311 232 B/233 B/234 B/235 B/236 B/ 237 A/238 A/239 A	1
(31)	113 309 313	Sperrstück für 1. und 2. Gang bis Fg.-Nr. 316 035 545	3
31	113 311 245	Sperrstück für 1. und 2. Gang ab Fg.-Nr. 316 035 546	3
(32)	113 309 311	Feder für Sperrstück bis Fg.-Nr. 316 035 545	2
32	004 311 311	Feder für Sperrstück ab Fg.-Nr. 316 035 546	2
(33)	113 311 247	Synchronring für 1. Gang (zylindrische Führung 3 mm) bis Fg.-Nr. 5827	1
(33)	113 311 247 A	Synchronring für 1. Gang (zylindrische Führung 5 mm) ab Fg.-Nr. 5828 bis 316 035 545	1
33	113 311 247 C	Synchronring für 1. Gang ab Fg. -Nr. 316 035 546	1
(34)	113 311 251 A	Rad für 1. Gang auf Triebbling bis Fg.-Nr. 316 035 545	1
34	113 311 251 C	Rad für 1. Gang auf Triebbling ab Fg. -Nr. 316 035 546	1

(35)	113 311 255 B	Schiebemuffe für 1. und 2. Gang (beachte Ersatzteile-Merkblatt 3/5) bis Fg.-Nr. 312 2078 248 mitverwenden: bis Fg.-Nr. 317 099 355 113 311 531 B bis Fg.-Nr. 311 2116 285 113 311 269 B	1
35	113 311 255 C	Schiebemuffe für 1. und 2. Gang ab Fg.-Nr. 312 2078 249 (beachte Ersatzteile-Merkblatt 3/5)	1
(36)	113 311 261	Rad für 2. Gang auf Triebling bis Fg.-Nr. 316 035 545	1
36	113 311 261 A	Rad für 2. Gang auf Triebling ab Fg.-Nr. 316 035 546	1
37	113 311 265 B	Nadellager für 2. Gang auf Triebling	1
38	113 311 269 B	Synchronring für 2. Gang ab Fg.-Nr. 5 828 mitverwenden: ab Fg.-Nr. 5828 bis 311 2116 285 113 311 255 B	1
39	113 311 271 A	Abstandhülse 35,9 mm auf Triebling bis Fg.-Nr. 318 064 185	1
40	113 311 275 C	Zahnradpaar für 3. Gang	1
41	113 311 281	Tellerfeder zwischen 3. und 4. Gang auf Triebling bis Fg.-Nr. 318 064 185	1
42	113 311 287	Sicherungsring für 4. Gang an Triebling ab Fg.-Nr. 318 064 186	1
43	113 311 289	Distanzfeder für 3. Gang ab Fg.-Nr. 318 064 186	1
(44)	113 311 295	Synchronring für 2., 3. und 4. Gang (zylindrische Führung 3 mm) bis Fg.-Nr. 5827	3
44	113 311 295 D	Synchronring für 3. und 4. Gang (beachte Ersatzteile-Merkblatt 3/5) mitverwenden: ab Fg.-Nr. 5828 bis 316 035 545 113 311 315 A	2
45	113 311 309	Synchronkörper für 3. und 4. Gang	1
46	113 309 311	Feder für Sperrstück	2
47	113 309 313	Sperrstück für 3. und 4. Gang	3
48	002 311 315	Schiebemuffe für 3. und 4. Gang ab Fg.-Nr. 312 2078 249	1

(48)	113 311 315 A	Schiebemuffe für 3. und 4. Gang bis Fg.-Nr. 312 2078 248 (beachte Ersatzteile-Merkblatt 3/5) mitverwenden: bis Fg.-Nr. 311 2116 285 2 x 113 311 295 D	1
49	113 311 321	Scheibenfeder 5 x 7,5	X
(49)	113 311 323	Scheibenfeder 5,03 x 7,5	X
50	113 311 325 B	Nadellager für 4. Gang auf Antriebswelle	1
(51)	113 311 341	Zahnradpaar für 4. Gang bis Fg.-Nr. 318 064 185	1
51	113 311 341 B	Zahnradpaar für 4. Gang ab Fg.-Nr. 318 064 186	1
52	113 311 361	Ausgleichscheibe 0,15 mm für Tellerfeder bis Fg.-Nr. 318 064 185	X
(52)	113 311 362	Ausgleichscheibe 0,2 mm für Tellerfeder bis Fg.-Nr. 318 064 185	X
(52)	113 311 363	Ausgleichscheibe 0,25 mm für Tellerfeder bis Fg.-Nr. 318 064 185	X
(52)	113 311 364	Ausgleichscheibe 0,3 mm für Tellerfeder bis Fg.-Nr. 318 064 185	X
(52)	113 311 365	Ausgleichscheibe 0,4 mm für Tellerfeder bis Fg.-Nr. 318 064 185	X
(52)	113 311 366	Ausgleichscheibe 0,6 mm für Tellerfeder bis Fg.-Nr. 318 064 185	X
(52)	113 311 367	Ausgleichscheibe 0,8 mm für Tellerfeder bis Fg.-Nr. 318 064 185	X
(52)	113 311 368	Ausgleichscheibe 1,0 mm für Tellerfeder bis Fg.-Nr. 318 064 185	X
(52)	113 311 369	Ausgleichscheibe 1,2 mm für Tellerfeder bis Fg.-Nr. 318 064 185	X
(53)	113 311 375	Nadellager für Triebling bis Fg.-Nr. 318 064 185	1
53	113 311 375 A	Nadellager für Triebling ab Fg.-Nr. 318 064 186	1
54	113 311 381	Sicherungsring 1,45 mm für 3. Gang ab Fg.-Nr. 318 064 186	X
(54)	113 311 382	Sicherungsring 1,6 mm für 3. Gang ab Fg.-Nr. 318 064 186	X

(54)	113 311 383	Sicherungsring 1,75 mm für 3. Gang ab Fg.-Nr. 318 064 186	X
(54)	113 311 384	Sicherungsring 1,9 mm für 3. Gang ab Fg.-Nr. 318 064 186	X
(54)	113 311 385	Sicherungsring 2,05 mm für 3. Gang ab Fg.-Nr. 318 064 186	X
(54)	113 311 386	Sicherungsring 2,2 mm für 3. Gang ab Fg.-Nr. 318 064 186	X
55	113 311 141	Sicherungsschraube für Nadellager auf Triebling	1
56	113 309 381 A	Sicherungsblech für Triebling bis Fg.-Nr. 318 064 185	1
57	113 309 385	Sechskantmutter M 22 x 1,5 für Triebling bis Fg.-Nr. 318 064 185	1
58	113 311 391	Einstellscheibe 0,15 mm für Triebling bis Fg.-Nr. 319 500 000	X
59	001 311 391	Einstellscheibe 0,15 mm für Triebling ab Fg.-Nr. 310 2000 001	X
(58)	113 311 392	Einstellscheibe 0,2 mm für Triebling bis Fg.-Nr. 319 500 000	X
(59)	001 311 392	Einstellscheibe 0,2 mm für Triebling ab Fg.-Nr. 310 2000 001	X
(58)	113 311 393	Einstellscheibe 0,3 mm für Triebling bis Fg.-Nr. 319 500 000	X
(59)	001 311 393	Einstellscheibe 0,3 mm für Triebling ab Fg.-Nr. 310 2000 001	X
(58)	113 311 394	Einstellscheibe 0,4 mm für Triebling bis Fg.-Nr. 319 500 000	X
(59)	001 311 394	Einstellscheibe 0,4 mm für Triebling ab Fg.-Nr. 310 2000 001	X
(58)	113 311 395	Einstellscheibe 0,5 mm für Triebling bis Fg.-Nr. 319 500 000	X
(59)	001 311 395	Einstellscheibe 0,5 mm für Triebling ab Fg.-Nr. 310 2000 001	X
(58)	113 311 396	Einstellscheibe 0,6 mm für Triebling bis Fg.-Nr. 319 500 000	X
(59)	001 311 396	Einstellscheibe 0,6 mm für Triebling ab Fg.-Nr. 310 2000 001	X
(58)	113 311 397	Einstellscheibe 0,7 mm für Triebling bis Fg.-Nr. 319 500 000	X
59)	001 311 397	Einstellscheibe 0,7 mm für Triebli ab Fg.-Nr. 310 2000 001	X
(58)	113 311 398	Einstellscheibe 0,8 mm für Triebling bis Fg.-Nr. 319 500 000	X
(59)	001 311 398	Einstellscheibe 0,8 mm für Triebling ab Fg.-Nr. 310 2000 001	X
(59)	001 311 399	Einstellscheibe 0,9 mm für Triebling ab Fg.-Nr. 310 2000 001	X

(58)	113 311 400	Einstellscheibe 1,0 mm für Trieb- ling bis Fg.-Nr. 319 500 000	X
(58)	113 311 401	Einstellscheibe 1,2 mm für Trieb- ling bis Fg.-Nr. 319 500 000	X
(60)	002 311 507	Antriebsrad für Rücklaufwelle bis Fg.-Nr. 312 2078 248 mitverwenden: bis Fg.-Nr. 318 057 488 002 311 161	1
60	113 311 507 A	Antriebsrad für Rücklaufwelle ab Fg.-Nr. 312 2078 249	1
(61)	N 12 419 1	Sicherungsring 19 x 1,2 bis Fg.-Nr. 312 2078 248	1
61	N 12 417 1	Sicherungsring 17 x 1 ab Fg.-Nr. 312 2078 249	1
(62)	211 311 515	Rücklaufwelle bis Fg.-Nr. 312 2078 248	1
62	113 311 515 B	Rücklaufwelle ab Fg.-Nr. 312 2078 249	1
63	113 311 517	Anlaufscheibe für Rücklaufwelle	1
64	113 311 519	Tellerfeder für Rücklaufwelle ab Fg.-Nr. 312 2078 249	1
65	113 311 523	Nadellager für Rücklaufwelle bis Fg.-Nr. 312 2078 248	2
66	002 311 523 A	Nadellager für Rücklaufwelle ab Fg.-Nr. 312 2078 249	1
(66)	113 311 523 B	Nadellager für Rücklaufwelle (Übermaß) bis Fg.-Nr. 312 2078 248	X
67	113 311 527	Sicherungsring für Rücklaufwelle ab Fg.-Nr. 312 2078 249	2
(68)	113 311 531 B	Schaltrad für Rückwärtsgang bis Fg.-Nr. 312 2078 248 mitverwenden: bis Fg.-Nr. 317 099 355 113 311 255 B	1
68	113 311 531 C	Schaltrad für Rückwärtsgang ab Fg.-Nr. 312 2078 249	1
69	113 311 537	Abstandshülse für Rücklaufwelle bis Fg.-Nr. 312 2078 248	1
70	113 311 141	Sicherungsschraube für Abstandshülse bis Fg.-Nr. 312 2078 248	1
(71)	113 311 541 A	Schalthebel bis Fg.-Nr. 433 785	1
71	311 311 541	Schalthebel ab Fa.-Nr. 433 786 bis 312 2078 248	

(71)	311 311 541 B	Schalthebel ab Fg.-Nr. 312 2078 249	1	311-318, 361-368; M 185
72	113 311 551 A	Schaltgabel für 1. und 2. Gang ab Fg.-Nr. 312 2078 249 (beachte Ersatzteile-Merkblatt 3/5)	1	
(72)	113 311 551 C	Schaltgabel für 1. und 2. Gang bis Fg.-Nr. 312 2078 248	1	
73	113 311 557 B	Schaltstange für 1. und 2. Gang (bis Fg.-Nr. 315 220 883 um 55 mm kürzen) mitverwenden: bis Fg.-Nr. 317 099 355 113 311 255 B / 531 B	1	
(74)	113 311 561	Schaltgabel für 3. und 4. Gang bis Fg.-Nr. 312 2078 248	1	
74	113 311 561 A	Schaltgabel für 3. und 4. Gang ab Fg.-Nr. 312 2078 249 (beachte Ersatzteile-Merkblatt 3/5)	1	
75	113 311 567	Schaltstange für 3. und 4. Gang	1	
76	N 12 241 2	Federscheibe B 8 x 15	2	
77	113 309 595	Sechskantschraube M 8 x 25 für Schaltgabel	2	
(78)	113 311 571	Schaltgabel für Rückwärtsgang bis Fg.-Nr. 312 2078 248	1	
78	004 311 571 A	Schaltsegment für Rücklauf ab Fg.-Nr. 312 2078 249	1	
79	113 311 577	Schaltstange für Rückwärtsgang	1	
(80)	113 311 581 A	Umkehrhebel für Rückwärtsgang bis Fg.-Nr. 312 2078 248	1	
(80)	113 311 581 B	Umkehrhebel für Rückwärtsgang ab Fg.-Nr. 312 2078 249 bis Mai 1972	1	
80	113 311 581 C	Umkehrhebel für Rückwärtsgang ab Fg.-Nr. Juni 1972	1	
81	113 311 585	Führung für Umkehrhebel bis Fg.-Nr. Mai 1972	1	
-	113 311 585 A	Führung für Umkehrhebel ab Fg.-Nr. Juni 1972	1	
82	N 12 234 1	Federscheibe B 7	1	
83	N 10 277 1	Sechskantschraube M 7 x 22	1	
-	113 311 593	Stütze für Führung für Umkehrhebel ab Fg.-Nr. Juni 1972	1	
84	113 311 599	Verschlußstopfen für Schaltsicherung	3	
85	111 307 621	Hülse für Schaltsicherung	3	
86	111 307 625	Riegelfeder für Schaltsicherung	3	
87	N 25 667 2	Riegelkugel für Schaltsicherung	3	
88	111 307 629	Riegel für Gangsperre	2	

